

SURFACE METAL RACEWAYS CONNECTORS & ACCESSORIES

CANALISATIONS MÉTALLIQUES DE SURFACE CONNECTEURS ET ACCESSOIRES

CANALETAS METÁLICAS DE SUPERFICIE CONECTORES Y ACCESORIOS

Installation Instructions

Directives de montage

Instrucciones de instalación

GENERAL INFORMATION

English

- CAUTION: RISK OF ELECTRICAL SHOCK. Disconnect power before installing. Never wire energized electrical components.**
- NOTICE:** For installation by a qualified electrician in accordance with all national and local electrical codes, communications standards, the following instructions and any instructions included with the individual raceway fittings. Refer to installation instructions for wiring device or communications device to be installed in cover or base.
- NOTICE:** For indoor use only.
- NOTICE:** In accordance with the NEC® and CEC®, data/communications circuits must be separated from lighting/power circuits.
- Use screws appropriate for the type of surface. All bases must be securely fastened to surface.
- Maximum gap between raceway bases and adjacent raceway bases and/or fittings: 1/16 inch, 1.5 mm.

RENSEIGNEMENTS GÉNÉRAUX

Français

- ATTENTION - RISQUE DE CHOC ÉLECTRIQUE. Débrancher le circuit avant de procéder au montage. Ne jamais câbler des composants électriques dans un circuit sous tension.**
- AVIS -** Doit être installé par un électricien qualifié conformément aux codes de l'électricité nationaux et locaux, les normes de communication, les directives qui suivent et toutes directives incluses avec les accessoires individuels de canalisation. Se reporter aux notices de montage pour le câblage des dispositifs électriques ou de communication à être installés sur les couvercles ou dans la base.
- AVIS -** Pour usage à l'intérieur seulement.
- Avis -** Selon le Code canadien de l'électricité, les circuits de données/communication doivent être séparés des circuits d'éclairage/d'énergie.
- Utiliser des vis convenant au type de surface. Toutes les bases doivent être solidement fixées à la surface.
- L'écart maximum entre les bases de canalisation adjacentes ou les accessoires est de 1,5 mm.

INFORMACIÓN GENERAL

Español

- ¡CUIDADO! - RIESGO DE CHOQUE ELÉCTRICO. Desconectar la energía antes de instalar. No conectar nunca componentes eléctricos en un circuito energizado.**
- AVISO -** Para ser instalado por un electricista competente, de conformidad con todos los códigos eléctricos nacionales y locales, las normas de comunicaciones, las siguientes instrucciones y toda instrucción incluida en cada accesorio para la canaleta. Véanse las instrucciones de instalación para los dispositivos de cableado o los dispositivos de comunicaciones que se instalarán en la tapa o en la base.
- AVISO:** Exclusivamente para uso en interiores.
- AVISO -** De conformidad con la Norma oficial mexicana, los circuitos de datos/comunicaciones deben estar separados de los circuitos de iluminación/energía eléctrica.
- Usar tornillos apropiados para el tipo de superficie. Todas las bases deben estar firmemente fijadas a la superficie.
- Separación máxima entre las bases de una canaleta y las bases y/o accesorios de la canaleta adyacente: 1,5 mm.

GROUND CLAMP / ATTACHE DE MALT / ABRAZADERA DE PUESTA A TIERRA

- 1) Insert grounding adapter (A) into raceway base (B).
- 2) Rotate adapter plate (A) until engaged in slot.
- 3) Tighten adapter (A) into base using fastener (C) provided.
- 4) Attach ground wire (D) to ground screw (E) as required.

- 1) Insérer l'adaptateur de MALT (A) dans la base (B) de la canalisation.
- 2) Tourner la plaque (A) jusqu'à ce qu'elle s'emboîte dans la fente.
- 3) Fixer l'adaptateur (A) à la base avec la vis (C) fournie.
- 4) Fixer le fil de terre (D) à la vis de terre (E) au besoin.

- 1) Insertar el adaptador de puesta a tierra (A) en la base (B) de la canaleta.
- 2) Hacer girar la placa (A) del adaptador hasta que calce en la ranura.
- 3) Ajustar el adaptador (A) a la base con el tornillos (C) provisto.
- 4) Fijar el cable de puesta a tierra (D) al tornillo (E) según sea necesario.

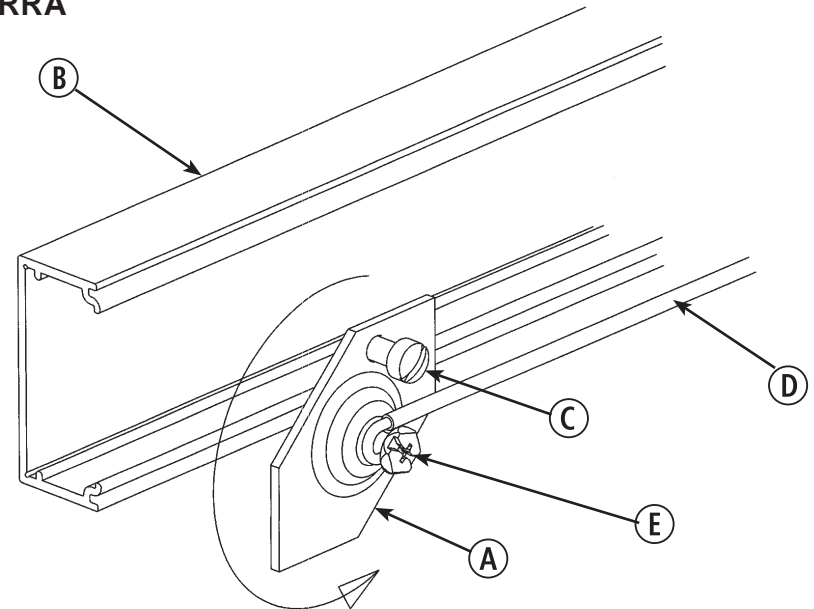

FLUSH PLATE ADAPTER / PLAQUE ADAPTATRICE AFFLEURANTE / PLACA ADAPTADORA AL RAS

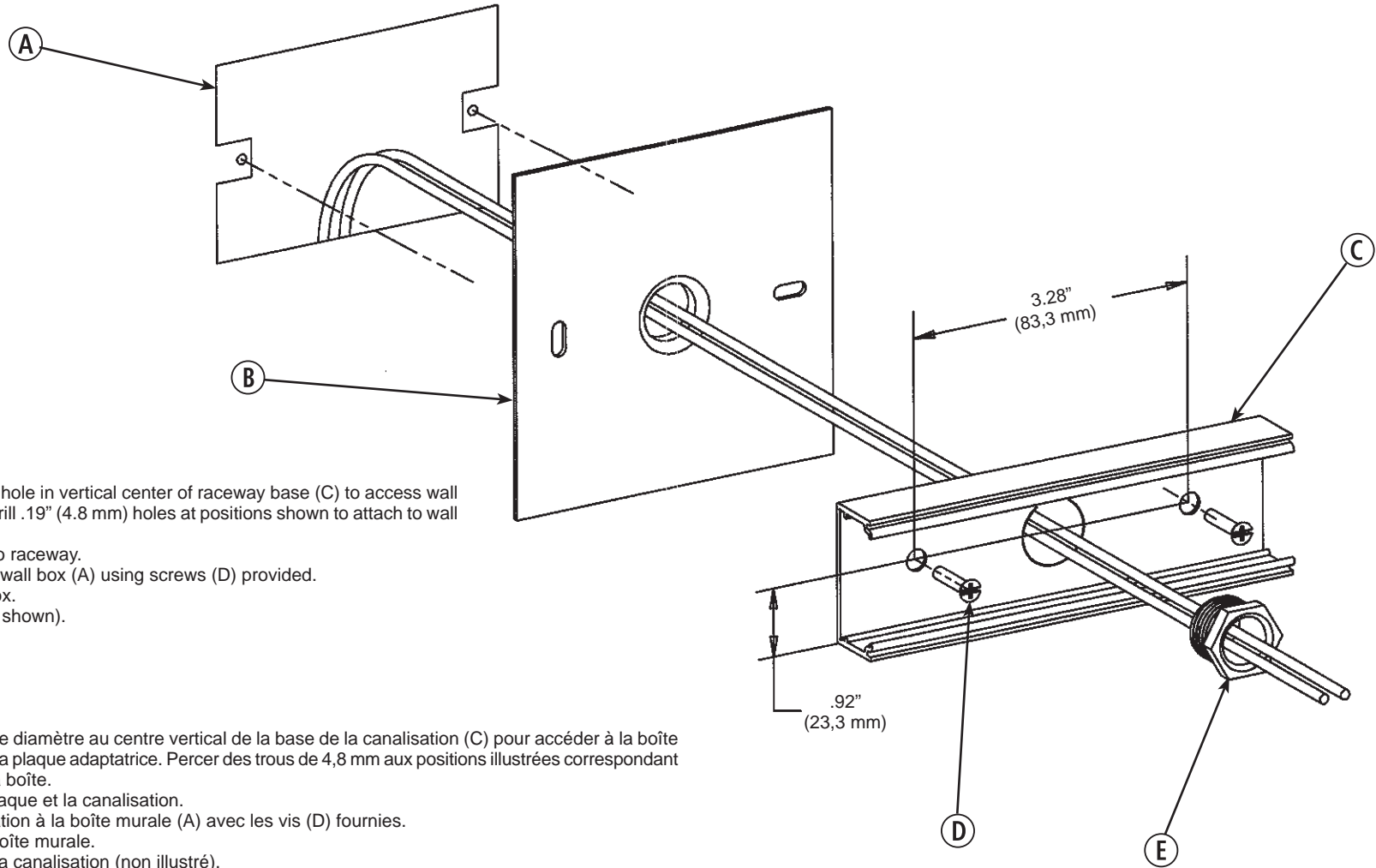

- 1) Wall box (A).
- 2) Adapter plate (B).
- 3) Drill .81" (20.5 mm) diameter hole in vertical center of raceway base (C) to access wall box through adapter plate. Drill .19" (4.8 mm) holes at positions shown to attach to wall box holes.
- 4) Feed wires through plate into raceway.
- 5) Attach plate and raceway to wall box (A) using screws (D) provided.
- 6) Attach bushing (E) to wall box.
- 7) Snap on raceway cover (not shown).

- 1) Boîte murale (A).
- 2) Plaque adaptatrice (B).
- 3) Percer un trou de 20,5 mm de diamètre au centre vertical de la base de la canalisation (C) pour accéder à la boîte murale par l'intermédiaire de la plaque adaptatrice. Percer des trous de 4,8 mm aux positions illustrées correspondant aux trous de vissage dans la boîte.
- 4) Passer les fils à travers la plaque et la canalisation.
- 5) Fixer la plaque et la canalisation à la boîte murale (A) avec les vis (D) fournies.
- 6) Fixer l'écrou (E) fourni à la boîte murale.
- 7) Enclencher le couvercle de la canalisation (non illustré).

- 1) Caja de pared (A).
- 2) Placa adaptadora (B).
- 3) Taladrar un orificio de 20,5 mm de diámetro en el centro vertical de la base de la canaleta (C) para tener acceso a la caja de pared por la placa adaptadora. Taladrar orificios de 4,8 mm a las posiciones que se muestran por los orificios correspondientes en la caja.
- 4) Insertar los conductores en la placa y la canaleta.
- 5) Fijar la placa y la canaleta a la caja de pared (A) con los tornillos (D) provistos.
- 6) Ajustar la tuerca (E) provista a la caja de pared.
- 7) Enganchar la tapa de la canaleta (no se muestra).

HUBBELL DE MEXICO garantiza este producto, de estar libre de defectos en materiales y mano de obra por un período de un año a partir de la fecha de su compra. HUBBELL reparará o reemplazará a su juicio el producto en un plazo de 60 días. Esta garantía no cubre desgastes por uso normal o daños ocasionados por accidente, mal uso, abuso o negligencia. El vendedor no otorga otras garantías salvo lo expresado arriba y excluye expresamente daños incidentales o consecuenciales. ESTA GARANTÍA ES VÁLIDA SÓLO EN MÉXICO.

HUBBELL DE MÉXICO S.A. DE C.V.
 Av. Insurgentes Sur # 1228 8º Piso
 México, 03100, D.F. Tel. (55) 5575-2022