

JUNO IC20LED (06LM, 09LM, 14LM) & IC22LED (06LM, 09LM, 14LM) NEW CONSTRUCTION RECESSED HOUSINGS

WARNING: For your safety, read and understand instructions completely before starting installation.

Before wiring to power supply, turn off electricity at the fuse or circuit breaker box.

NOTE: Juno recessed fixtures are designed to meet the latest NEC requirements and are listed in full compliance with the relevant UL standard(s). Before attempting installation of any recessed lighting fixture, check your local electrical building code. This code sets the wiring standards and installation requirements for your locality and should be understood before starting work. Use of non-Juno trims voids Juno warranty.

SAVE THESE INSTRUCTIONS

TYPE IC FOR INSULATED CEILINGS

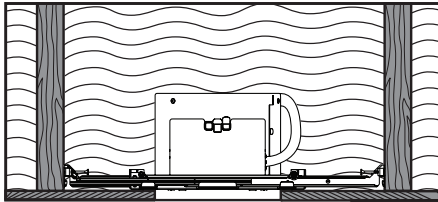

Figure 1

Juno Type IC fixtures are designed for direct contact with insulating materials which are approved for this application (Fig. 1). Fixtures may also be used in non-insulated ceilings.

Juno Air-Loc LED housings are supplied with pre-installed gaskets for energy savings and to comply with energy code air leakage requirements per ASTM E283.

INSTALLATION INTO JOIST CONSTRUCTION

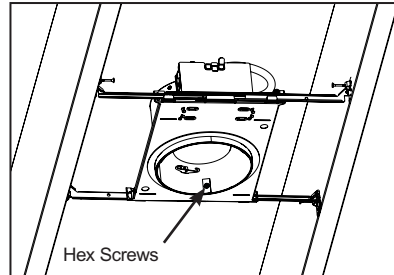

Figure 2

Step 1. Extend bar hangers to fit between joists. Bar hanger foot is contoured to easily align with bottom of joist (Fig. 2). Position fixture by hammering Real-Nails® into joists (Fig. 3).

Note: Bar hanger may be shortened to fit 12" framing or smaller by breaking at score lines).

Step 2. Slide fixture along bar hangers into desired location. Use locking screws or slot to secure (Fig. 4).

Relocating Fixture – Nail can be removed with hammer claw to allow easy repositioning of fixture without damaging bar hanger or nail (Fig. 5).

Step 3. Follow steps 1-4 under Electrical Connection.

Step 4. When installing in drywall, cut appropriate sized hole.* After installing drywall, if necessary, adjust fixture for ceiling thickness by loosening the three hex screws that attach the round housing to the plaster frame (Fig. 2).

* *Note: Cut 5-5/8" (for 5" housings) or 6-7/8" (for 6" housings) opening.*

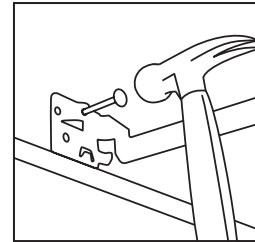

Figure 3

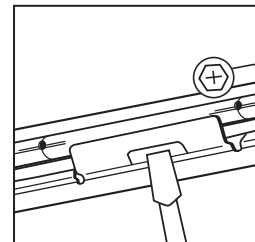

Figure 4

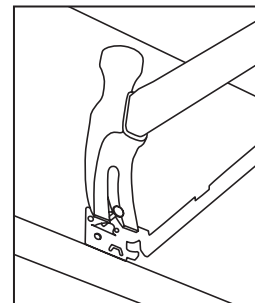

Figure 5

JUNO IC20LED (06LM, 09LM, 14LM) & IC22LED (06LM, 09LM, 14LM) NEW CONSTRUCTION RECESSED HOUSINGS

INSTALLATION INTO SUSPENDED CEILING

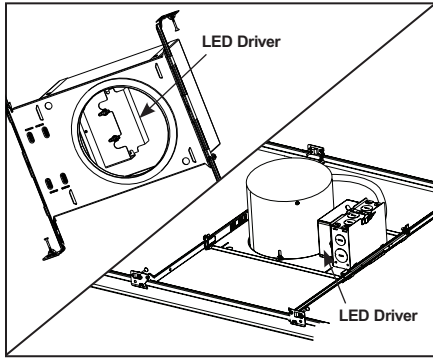

Figure 6

Step 1. Locate center of proposed opening on ceiling tile and cut appropriate sized hole.*

Step 2. Place ceiling tile in T-bar grid.

Step 3. Place fixture into position and snap bar hanger foot with integral T-bar notch onto T-bars (Fig. 6). Additional holes provided for securing with wire or screws (Fig. 7).

Step 4. Follow Steps 1-4 under Electrical Connection.

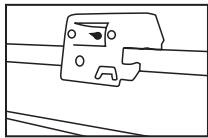

Figure 7

* Note: Cut 5-5/8" (for 5" housings) or 6-7/8" (for 6" housings) opening.

FIXTURE DIMMING

Universal Voltage (MVOLT) Downlights: Universal input voltage (120VAC thru 277VAC) housings. Dimmable with the use of most 0-10V wall box dimmers.

120VAC (120) Downlights: 120VAC input voltage housings. Dimmable with the use of most incandescent, magnetic low voltage or electronic low voltage* wall box dimmers.

Consult Juno Product Services or website for compatibility.

*Electronic low voltage dimmers require a neutral wire connection in the wall box.

ELECTRICAL CONNECTION INSTRUCTIONS

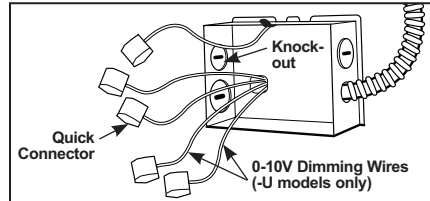

Figure 8

Step 1. Provide electrical service according to your local electrical code to the wiring box located on the plaster frame. Supply wire insulation must be rated for at least 90°C.

Step 2. Remove wiring box cover. Remove the appropriate knock-out(s) to accommodate the type of electrical service to be used/allowed by your local electrical code (Fig. 8):

Metal Conduit. Remove appropriate round knock-out(s) and connect conduit to wiring box with proper connectors (not supplied).

12/2 or 14/2 Non-Metallic Sheathed Cable (Type NM-B). Remove appropriate D-shaped cable knock-out(s). Insert NM-B cable through cable trap and make a 90° L-shaped bend in cable as shown (Fig. 9).

12/3 or 14/3 Cable (Type NM-B). Remove appropriate round knockouts and connect cable with proper electrical connectors (not supplied and not shown).

Step 3. Strip supply wire 3/8" and insert each supply wire into appropriate connector. Connect black fixture wire to hot, white fixture wire to neutral and green fixture wire to ground. (Fig. 8).

Connect violet (+) and gray (-) dimmer wires, (-U models only).

Step 4. Place all wiring and connectors back in wiring box and replace cover.

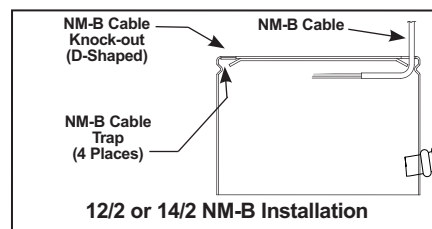

Figure 9

DRIVER REPLACEMENT

Driver replacements must be performed by a qualified electrician. Remove inner housing from fixture to access driver (Fig. 6). Order replacement kits as identified on the driver. The replacement kits include detailed instructions for driver replacement.

TRIM INSTALLATION

After ceiling is finished and painted, remove paint shield from fixture. Discard or recycle.

To install trims using COIL SPRINGS remove OPTIC REFLECTOR by rotating 1/4 turn counter-clockwise (Fig. 10). Connect trim springs to fixture L-BRACKETS as shown (Fig. 11). Take note of flange details at top of OPTIC REFLECTOR, align and insert in fixture and rotate 1/4 turn clockwise until it stops.

To install trims with TORSION SPRINGS:

For lensed trims, it is not necessary to remove OPTIC REFLECTOR. For lensed trims equipped with an internal reflector, remove the reflector supplied with the trim and discard or recycle.

For hyperbolic trims, follow instructions provided with the trim.

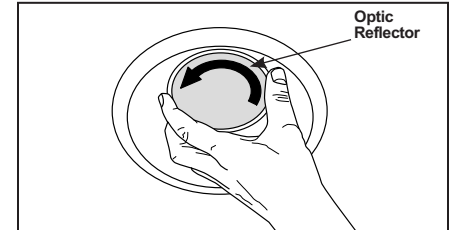

Figure 10

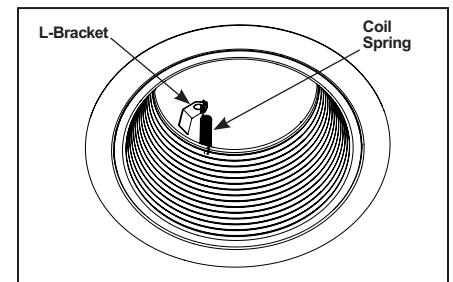

Figure 11

WARRANTY

5-year limited warranty. Complete warranty terms located at www.acuitybrands.com/CustomerResources/Terms_and_conditions.aspx

Technical Services Phone (888) 387-2212

Juno® INSTRUCCIONES DE INSTALACIÓN

CARCASAS EMPOTRADAS PARA CONSTRUCCIONES NUEVAS IC20LED (06LM, 09LM, 14LM) Y IC22LED (06LM, 09LM, 14LM) DE JUNO

ADVERTENCIA: Por su seguridad, lea y entienda completamente las instrucciones antes de iniciar la instalación. Antes de cablear a la fuente de energía, apague la electricidad en la caja de fusibles o cortacircuitos.

NOTA: Los accesorios empotrados Juno están diseñados para cumplir con los últimos requisitos NEC y están enlistados en cumplimiento completo con los estándares UL pertinentes. Antes de intentar la instalación de cualquier accesorio luminoso empotrado, revise su código eléctrico de construcción local. Este código establece el estándar del cableado y los requisitos de instalación para su localidad y debe de entenderse antes de que inicie el trabajo. El uso de bordes que no sean de Juno anula la garantía.

GUARDE ESTAS INSTRUCCIONES

TIPO IC PARA TECHOS AISLADOS



Figura 1

Los accesorios Juno Tipo IC están diseñados para estar en contacto directo con materiales aislantes aprobados para esta aplicación (Figura 1). Los accesorios también pueden usarse con techos no aislados.

Las carcassas LED Air-Loc de Juno cuentan con empaques preinstalados para ahorro de energía y para cumplir con los requisitos de fugas de aire del código de energía según ASTM E283.

INSTALLATION INTO JOIST CONSTRUCTION

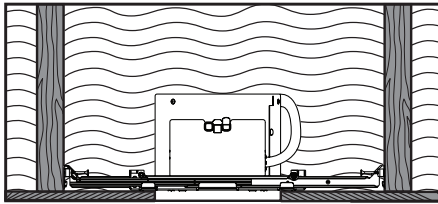

Figura 2

Paso 1. Extienda las barras colgantes para que quepan entre las vigas. El pie de la barra colgante está formado para alinearse fácilmente con la parte inferior de la viga (Figura 2). Coloque el accesorio martillando Real-Nails® en las vigas (Figura 3).

Nota: La barra colgante puede acortarse para que quepa en enmarcados de 12" o menos, quebrándolo en las líneas marcadas.

Paso 2. Deslice el accesorio a lo largo de las barras colgantes hasta el lugar deseado. Usando los tornillos o la ranura de fijación para asegurar (Figura 4).

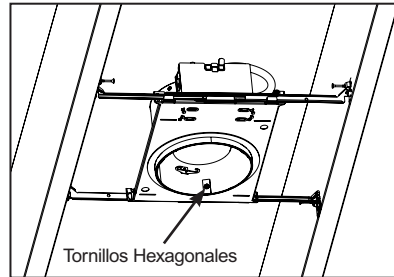
Reubicar el Accesorio – El clavo puede ser removido con un martillo de garra para permitir una fácil reubicación del accesorio, sin dañar la barra colgante o el clavo (Figura 5).

Paso 3. Siga los pasos 1 a 4 bajo Conexión Eléctrica.

Paso 4. Al instalar en tablayeso, corte un agujero de tamaño apropiado.* Después de instalar en tablayeso, si es necesario, ajuste el accesorio para el grosor del techo aflojando los tres tornillos hexagonales que sujetan la carcassa redonda al marco de yeso (Figura 2).

* Nota: Corte un agujero de 5-5/8" (para carcassas de 5") o 6-7/8" (para carcassas de 6").



Figura 3



Figura 4

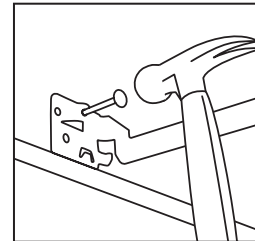

Figura 5

CARCASAS EMPOTRADAS PARA CONSTRUCCIONES NUEVAS IC20LED (06LM, 09LM, 14LM) Y IC22LED (06LM, 09LM, 14LM) DE JUNO

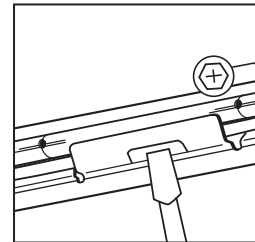
INSTALACIÓN EN UN TECHO SUSPENDIDO

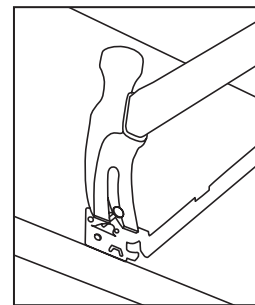

Figura 6

Paso 1. Ubique el centro de la abertura planteada en el panel del techo y corte un agujero de tamaño apropiado*.

Paso 2. Coloque el panel del techo en la rejilla de barras-T.

Paso 3. Ponga el accesorio en su posición y presione la barra colgante con la muesca para Barras-T integrada en las Barras-T (Figura 6). Se proporcionan agujeros adicionales para asegurar con alambre o con tornillos (Figura 7).

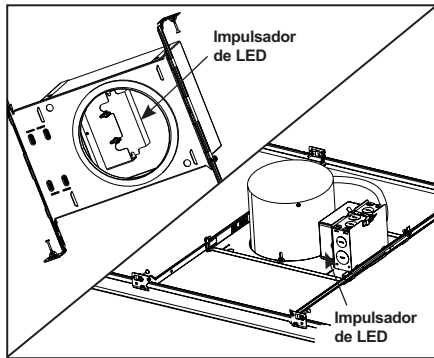
Paso 4. Siga los Pasos 1 a 4 bajo Conexión Eléctrica.



Figura 7

* Nota: Corte un agujero de 5-5/8" (para carcadas de 5") o 6-7/8" (para carcadas de 6").

REGULACIÓN DEL ACCESORIO

Luces focales (MVOLT) de Voltaje Universal: Carcadas de voltaje de entrada universal (120VAC a 277VAC). Regulable con la mayoría de reguladores de caja de pared de 0 a 10V.

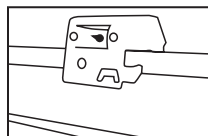
Luces focales (120) de 120VAC: Carcadas de voltaje de entrada de 120VAC. Regulables usando la mayoría de reguladores de caja de pared incandescentes, magnéticos de voltaje bajo y electrónicos de voltaje bajo*.

Consulte con Servicios de Productos Juno o en el sitio web para compatibilidad.

*Los reguladores electrónicos de bajo voltaje requieren una conexión de alambre neutral en la caja de pared.

INSTRUCCIONES DE CONEXIÓN ELÉCTRICA



Figura 8

Paso 1. Proporcione el servicio eléctrico, según su código eléctrico local, a la caja de empalmes ubicada en el marco de yeso. El aislante de los alambres de suministro debería estar clasificado para al menos 90°C.

Paso 2. Quite la tapa de la caja de empalmes. Quite el/los troquel(es) correspondiente(s) para dar cabida al tipo de servicio eléctrico usado/ permitido por su código eléctrico local (Figura 8):

Ducto Metálico. Quite el/los troquel(es) redondo(s) correspondiente(s) y conecte el ducto a la caja de alambrado con los conectores correctos (no proporcionados).

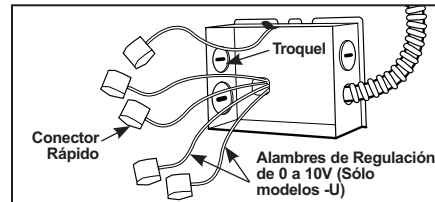
Cable con Revestimiento No Metálico 12/2 ó 14/2 (Tipo NM-B). Quite los troqueles redondos correspondientes y conecte el cable con los conectores correctos (no proporcionados y no se muestran).

Cable 12/3 ó 14/3 (Tipo NM-B). Remove appropriate round knockouts and connect cable with proper electrical connectors (not supplied and not shown).

Paso 3. Pele el alambre de suministro 3/8" e inserte cada alambre de suministro en el conector correspondiente. Conecte el alambre negro del accesorio al caliente, el alambre blanco del accesorio al neutral y el alambre verde del accesorio a tierra. (Figura 8).

Conecte los alambres violeta (+) y gris (-) del regulador, (sólo modelos -U).

Paso 4. Coloque todo el alambrado y los conectores de vuelta en la caja de empalmes y vuelva a colocar la tapa.



Figura 9

REEMPLAZO DE IMPULSADOR

El reemplazo del impulsador debe llevarse a cabo por un electricista calificado. Quite la carcasa interior del accesorio para acceder al impulsador (Figura 6). Encargue kits de repuesto según se identifique en el impulsador. Los kits de repuesto incluyen instrucciones detalladas para el reemplazo del impulsador.

INSTALACIÓN DE BORDES

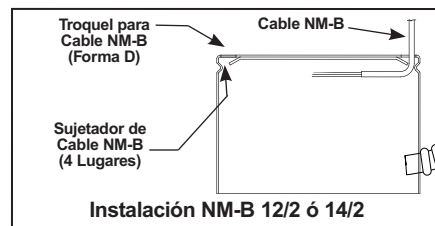
Después de que el techo esté acabado y pintado, quite el protector de pintura del accesorio. Deséchelo o recíclolo. Para instalar bordes usando RESORTES quite el REFLECTOR ÓPTICO girándolo 1/4 de giro en el sentido contrarreloj (Figura 10). Conecte los resortes a los SOPORTES-L del accesorio como se muestra (Figura 11). Tome nota de los detalles de la pestaña en la parte superior del REFLECTOR ÓPTICO, alinee e inserte en el accesorio y gire 1/4 de giro en el sentido del reloj hasta que tope.

Para instalar bordes con RESORTES DE TORSIÓN:

No es necesario quitar el REFLECTOR ÓPTICO para bordes con lente. Para bordes con lente equipados con un reflector interno, quite el reflector proporcionado con el borde y deséchelo o recíclolo.

Para bordes hiperbólicos, siga las instrucciones proporcionadas con el borde.



Figura 10



Figura 11

GARANTÍA

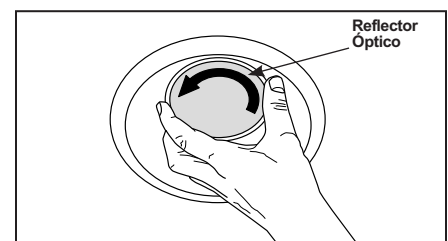
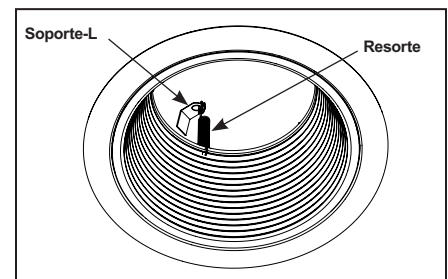
Garantía limitada de 5 años. Términos completos de garantía ubicados en www.acuitybrands.com/CustomerResources/Terms_and_conditions.aspx

Teléfono de servicio de técnicos (888) 387-2212